

# Canhão Monitor Portátil GMP-190



Esguicho fornecido separadamente

Canhão Monitor Portátil **GMP-190**, de Ataque Rápido, desenvolvido para trabalhar com Água ou Espuma. Quando acoplado com esguichos **GFE**, o conjunto torna-se ideal para o combate a incêndios em líquidos inflamáveis.

- Vazão máxima de até 500 GPM (1.900 LPM);
- Fabricado em alumínio anodizado;
- Pés dobráveis com pontas em aço ferramenta;
- Válvula esfera acoplada.

## Especificações

<b>Vazão Máxima</b>	500 GPM (1.900 LPM)
<b>Material</b>	Alumínio Anodizado
<b>Entrada</b>	2.½" Engate rápido Storz
<b>Saída</b>	2.½" Rosca macho NH 7,5 FPP
<b>Giro Horizontal</b>	20° (ambos os lados)
<b>Elevação Vertical</b>	30° / 60°
<b>Peso</b>	7 kg
<b>Dimensões (LxHxP)</b>	610 x 230 x 380 (mm) 200 x 230 x 380 (mm)-Pés dobrados

## Informações Adicionais

- Leve e compacto;
- Empunhadura para transporte;
- Possibilidade de uso sem supervisão;
- Pode ser utilizado com esguicho auto-educor de espuma GFE-130 ou P-Flux para água.

<b>Pressão de Serviço</b>	14 kgf/cm <sup>2</sup>
<b>Teste hidrostático</b>	21 kgf/cm <sup>2</sup>
<b>Código do Produto</b>	4.150.444.052

## Desenho Técnico

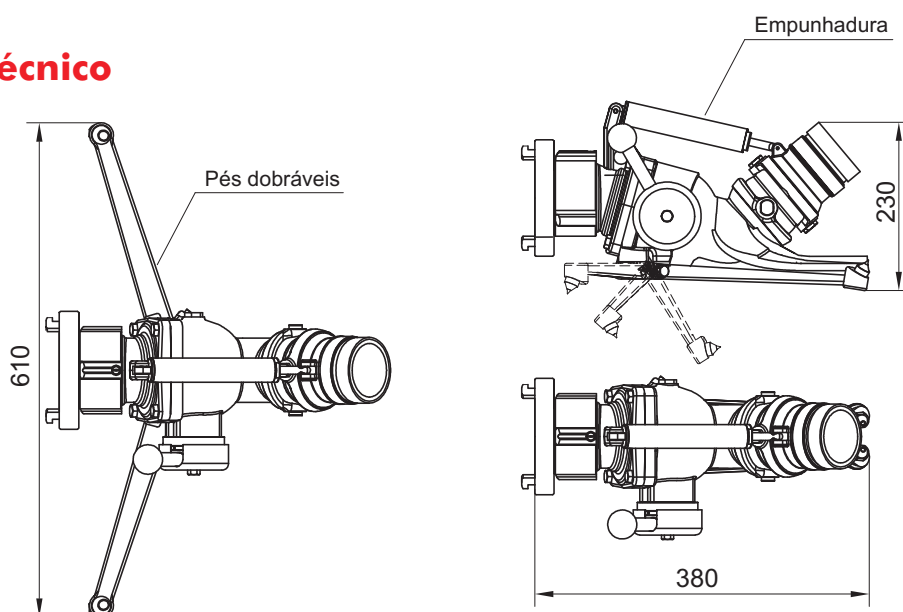

Direitos de reprodução reservados.

Dados sujeitos a alteração.

