



### Retardador Pneumático



Equipamentos desenvolvidos para retardo do disparo do sistema fixo de CO<sub>2</sub>.

Válvula fabricada em bronze com internos em latão e cilindro fabricado em aço carbono

O equipamento foi desenvolvido para que o local onde haverá o disparo do gás possa ser abandonado antes da descarga, o tempo deve ser pré-determinado, o tempo mínimo de retardo de 20 a 60 segundos.

#### Especificações

<b>Pressão de Serviço</b>	70 kgf/cm <sup>2</sup> (1000 psi)
<b>Pressão de Teste</b>	105 kgf/cm <sup>2</sup> (1500 psi)
<b>Material</b>	Válvula: Bronze com internos em latão Cilindro: Aço Carbono
<b>Entrada</b>	Rosca Fêmea NPT
<b>Código</b>	6.849.000.001

#### Aplicações

- Sistemas fixos de CO<sub>2</sub>;
- Manifold de cilindros.

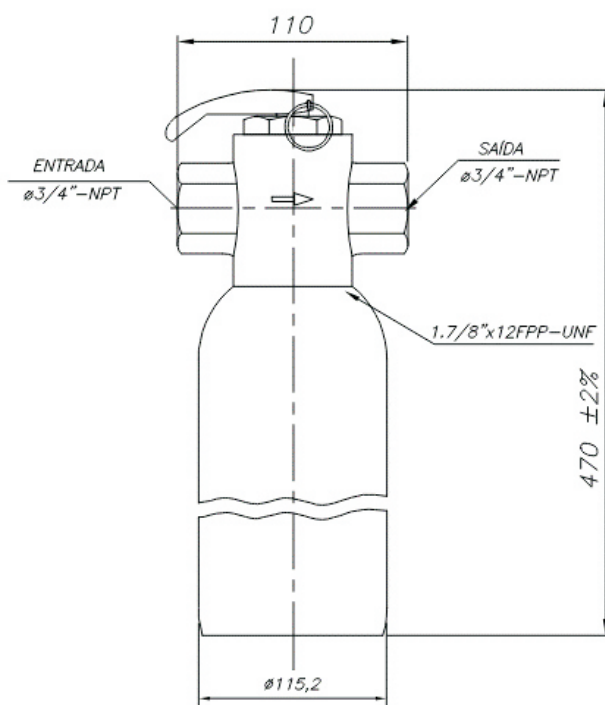

Direitos de reprodução reservados.





## Sistema Fixo de CO<sub>2</sub>

# Retardador Pneumático

### Recomendações de Instalação

1. Observar o sentido do fluxo do gás indicado no corpo da válvula do retardor pneumático
2. Instalar o retardador pneumático na posição horizontal (cilindro na vertical);
3. Instalar o retardador pneumático a jusante dos cilindros mestres.

#### NOTA

Por se tratar de armazenagem de gás em alta pressão, os trabalhos devem acontecer com pessoal qualificado.

### Ilustração do Conjunto

